

# 開口部(換気口/丸スリーブ)

●パイプの位置は一例です。実際の位置や大きさに合わせて割付けを検討してください。

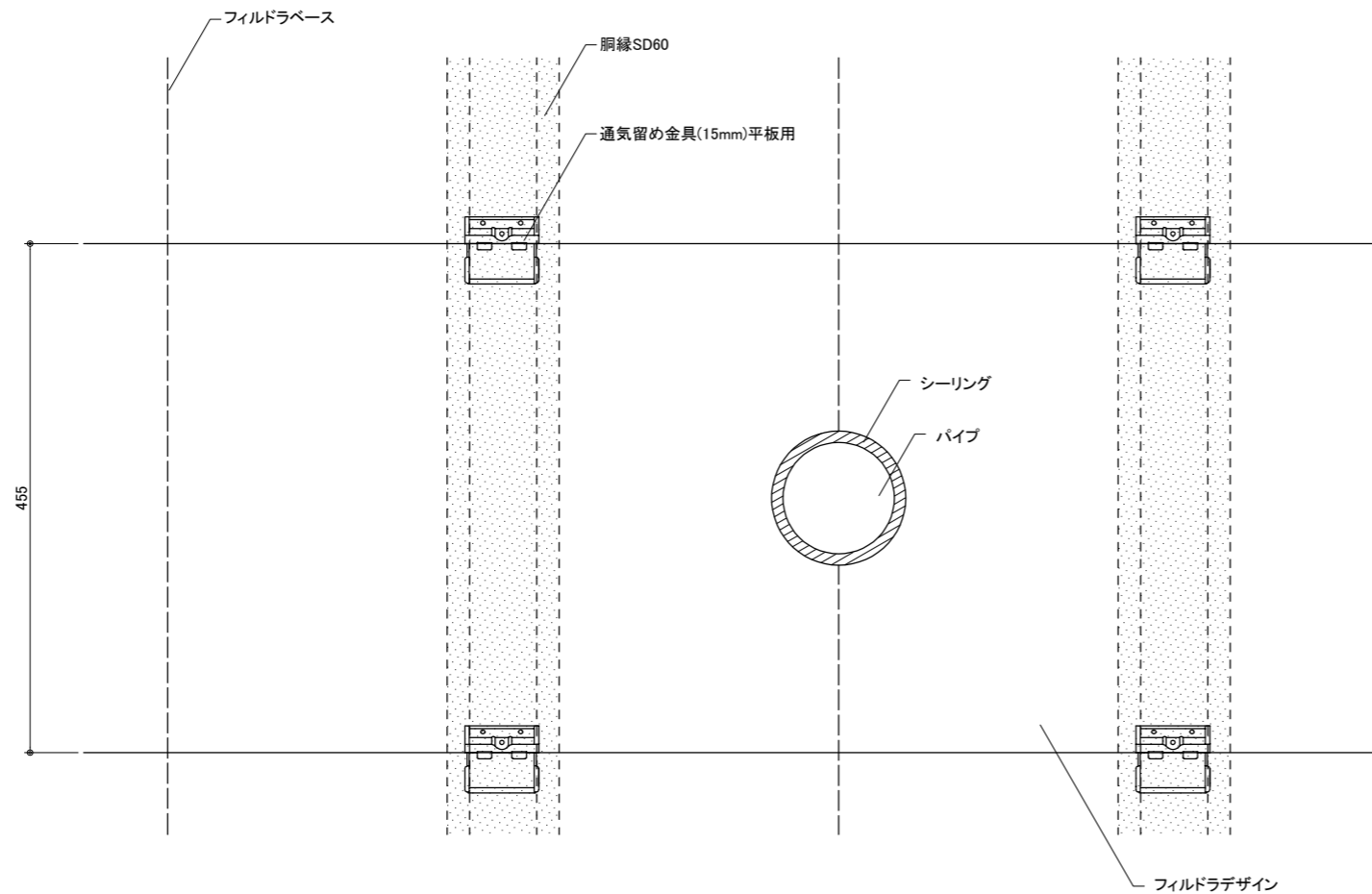

銅線・フィルドラ・デザイン割付け参考図

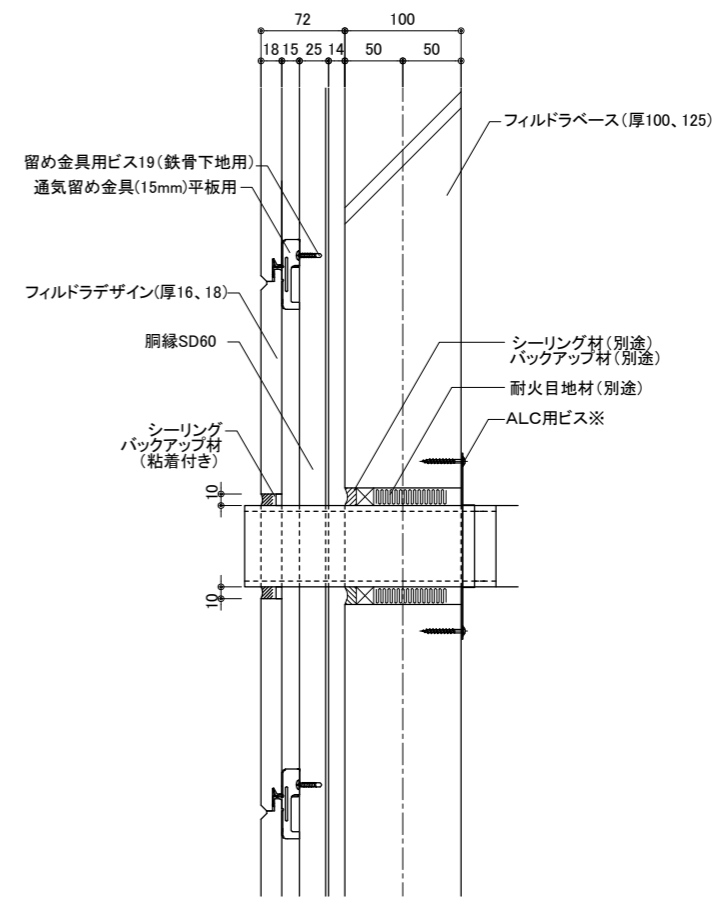

断面図

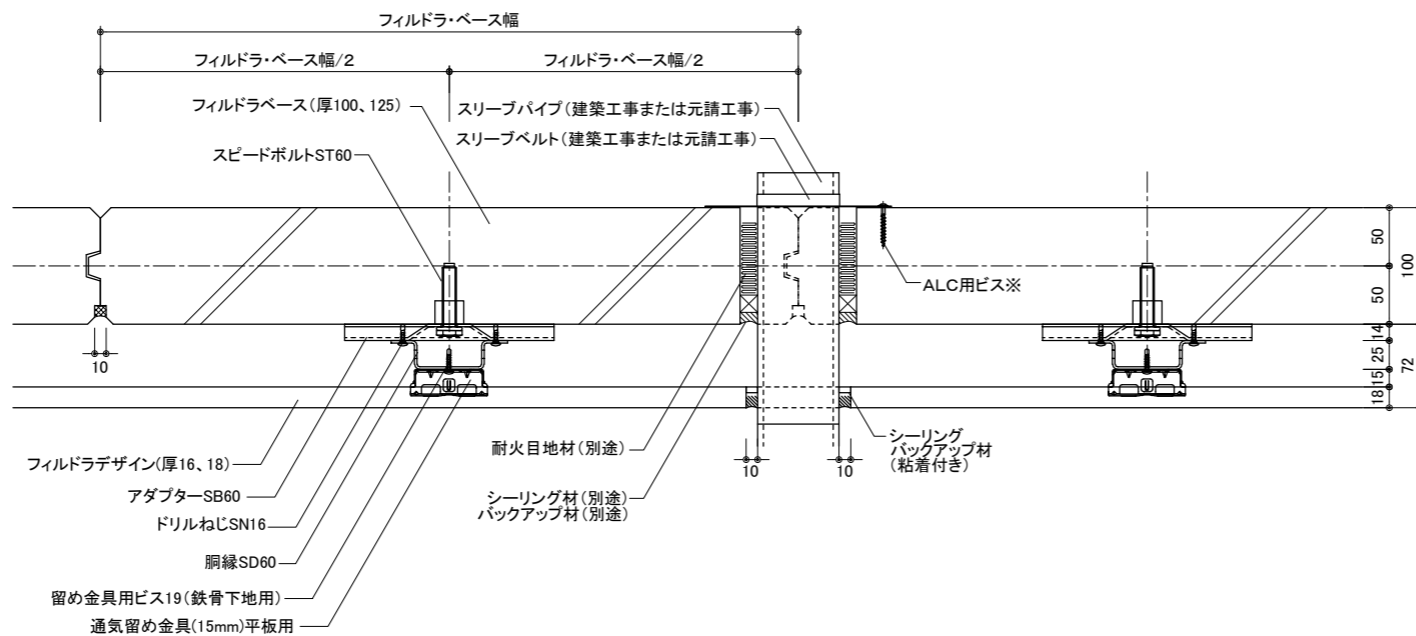

平面図

※片方のフィルドラベースにのみ固定します。  
(フィルドラベースを繋ぐ固定はしないでください)