

一般部(フィルドラ・デザイン標準工法)

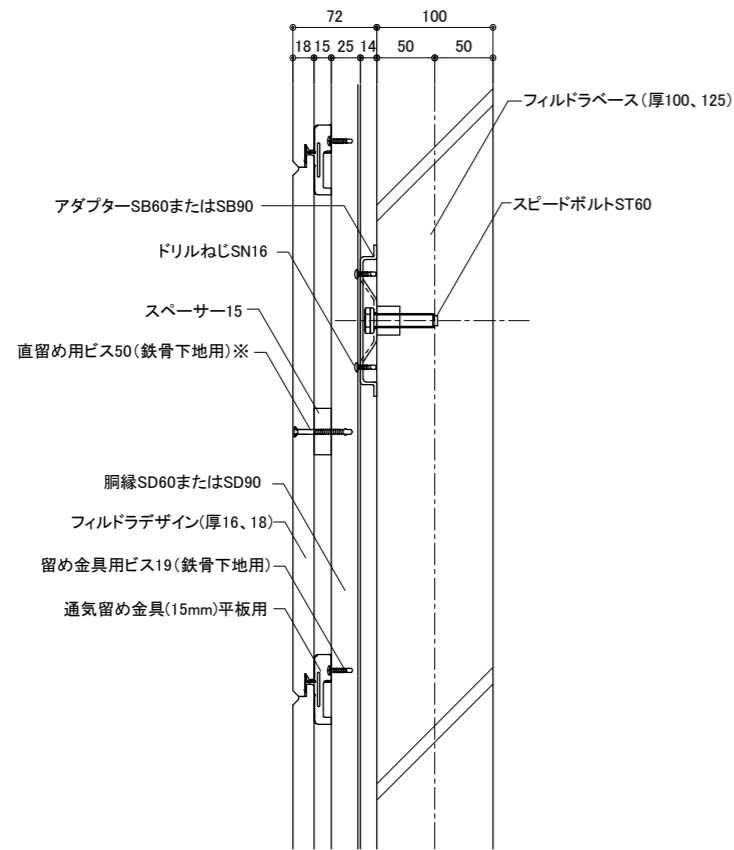

断面図

※施工高さが16mを超えた全てのフィルドラ・デザインの働き幅中央かつ長さ方向中央に1本/枚 施工します。(施工高さが16m以下は不要)

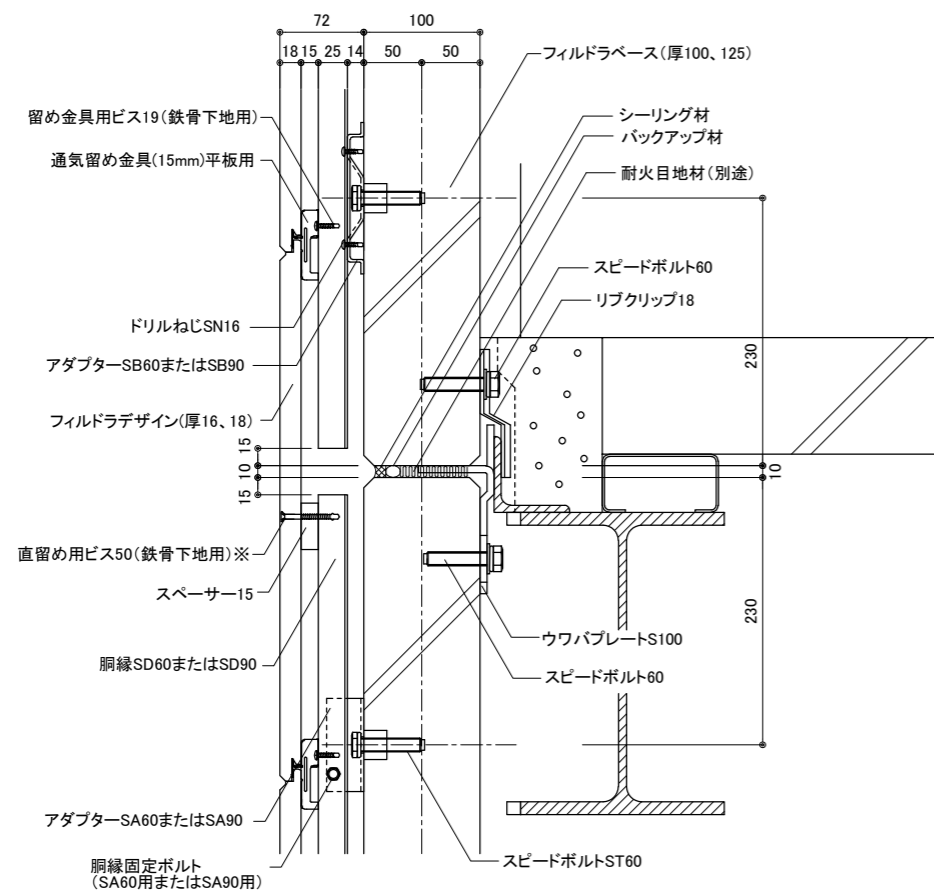

断面図(フィルドラ・ベース横目地部)

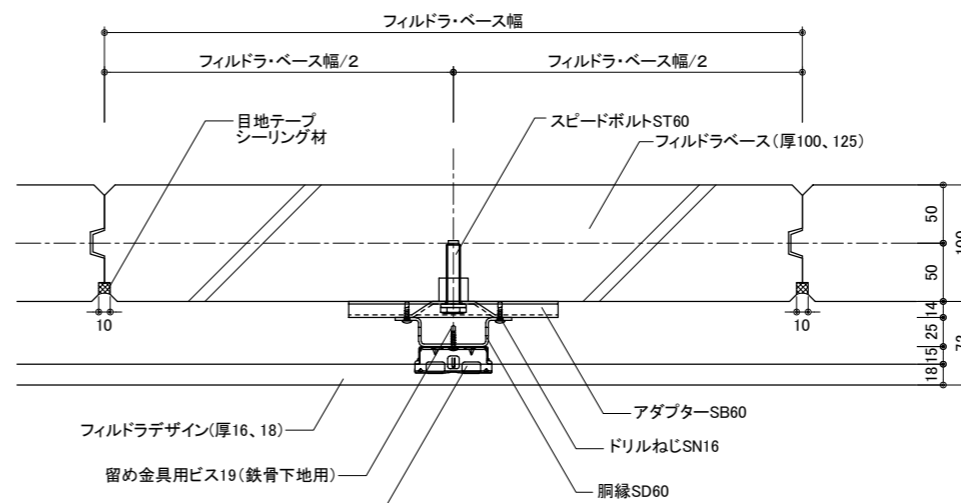

平面図

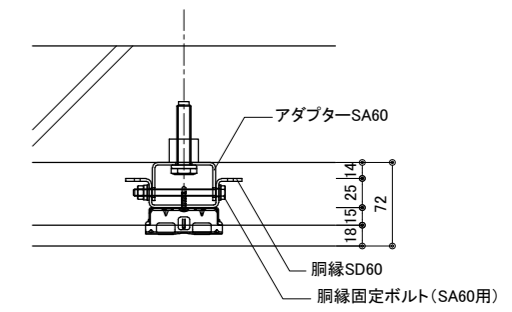

平面図(各フィルドラ・ベース最上部)

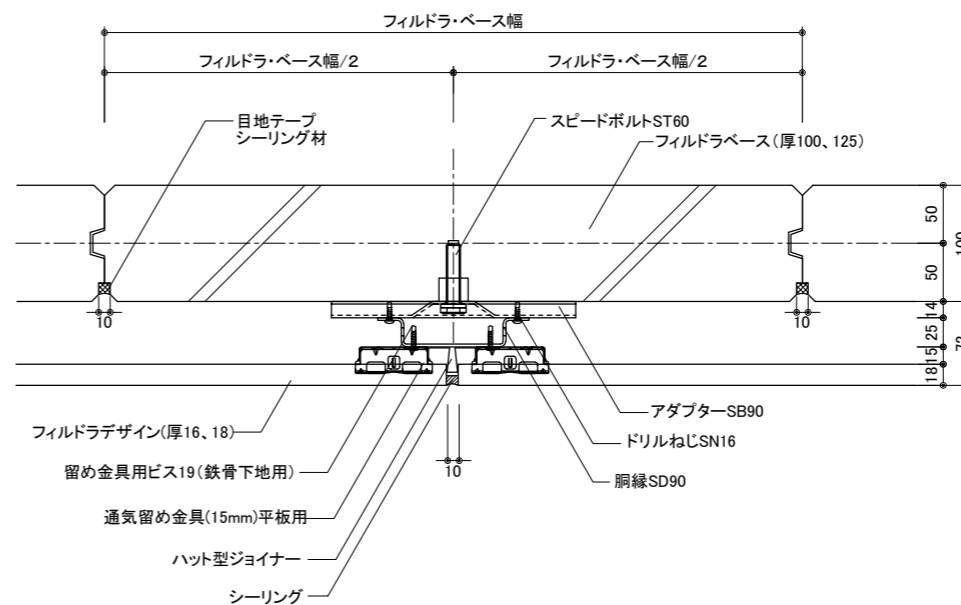

平面図(フィルドラ・デザイン縦目地部)

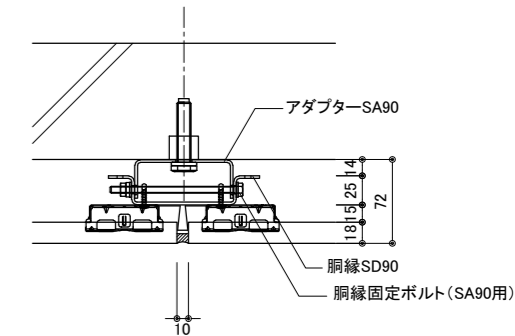

平面図(各フィルドラ・ベース最上部)

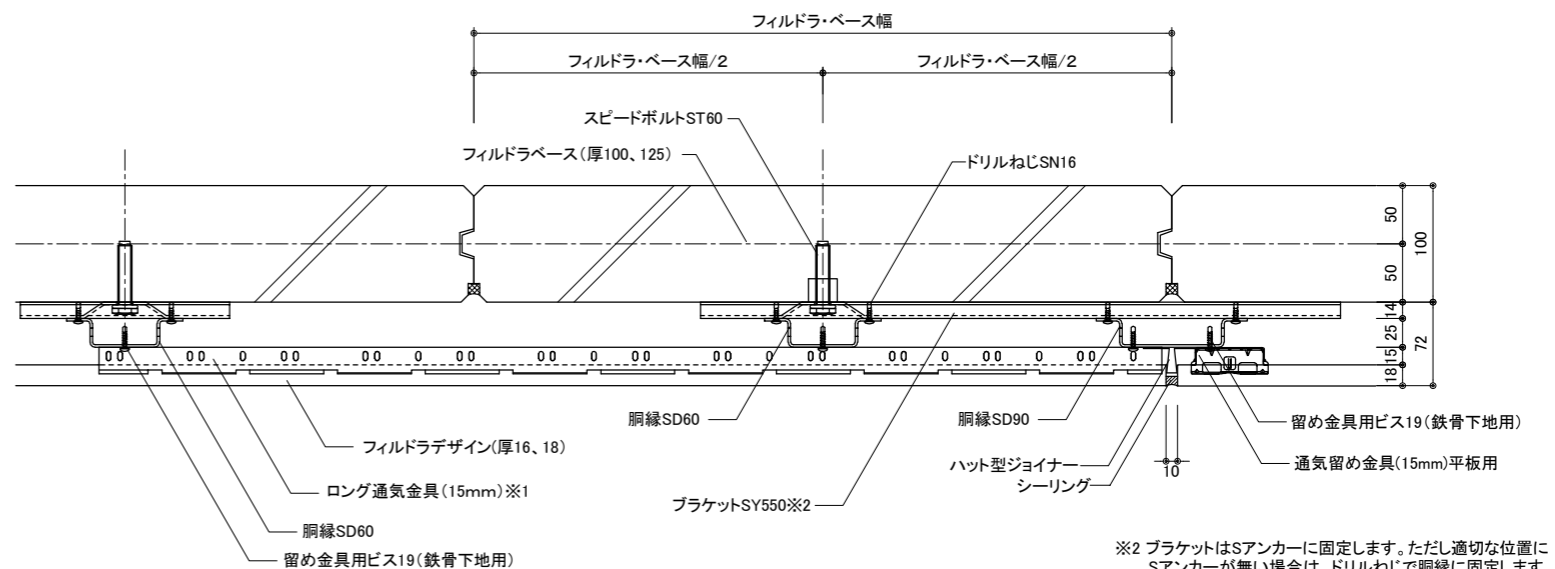

平面図(縦目地位置調整)

※1 ブラケットを使用する箇所では留め金具をロング通気金具(15mm)にします。ロング通気金具(15mm)は胴縁3本にまたがる長さで、専用ビス3本で固定します。

※2 ブラケットはSアンカーに固定します。ただし適切な位置にSアンカーが無い場合は、ドリルねじで胴縁に固定します。ドリルねじ固定の場合は1000mm以下の間隔で配置します。